

# Maschinen angepasste Spanneinheiten

Diese Spanneinheiten und angetriebenen Werkzeughalter sind für spezifische Revolverschnittstellen konzipiert.



## CBI

Coromant Capto "Bolt on-Schnittstelle" – spezielle Bohrungsmuster für Maschinen aller Marken.

Coromant Capto® Schnellwechsel-Spanneinheiten bieten unschlagbare Leistung dank optimierter Maschinennutzung durch reduzierte Aufspan- und Produktionszeiten.

Mazak, siehe Seite G26.

Mori Seiki, siehe Seite G30

Doosan siehe Seite G34.

Nakamura Tome, siehe Seite G37.

Okuma, siehe Seite G39.

# Wahl der Spanneinheiten

Aufspannung innen

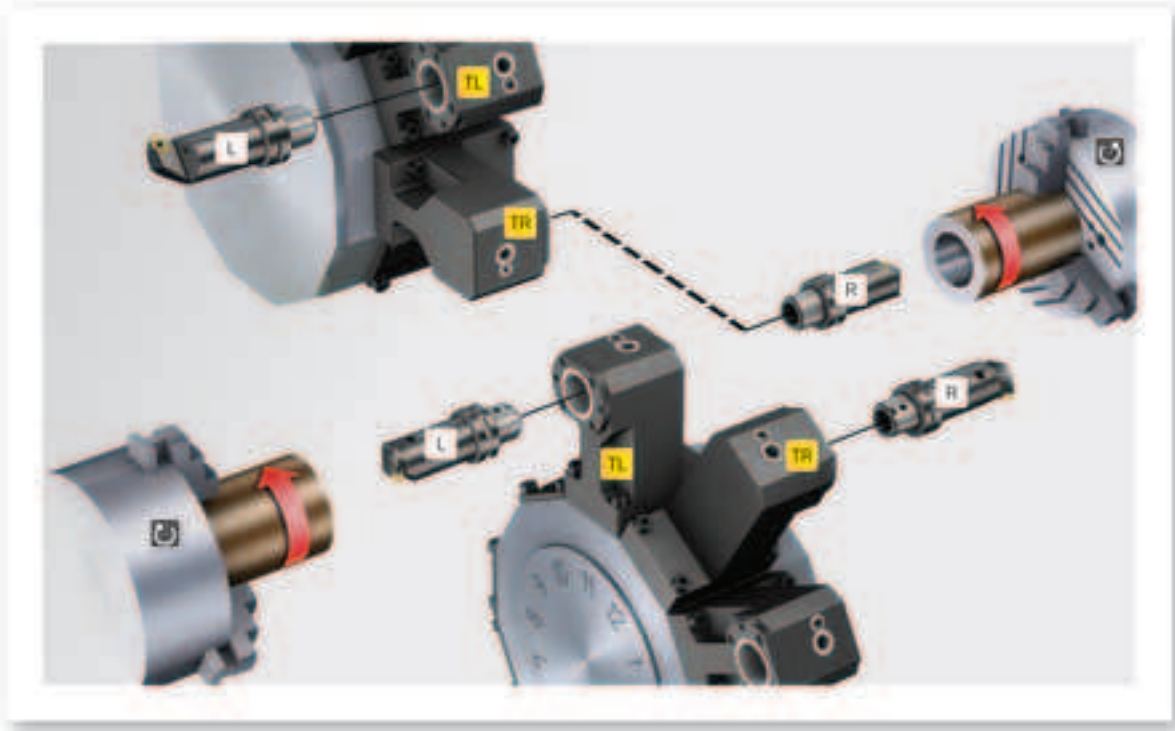

Aufspannung außen



## Aufspannung innen

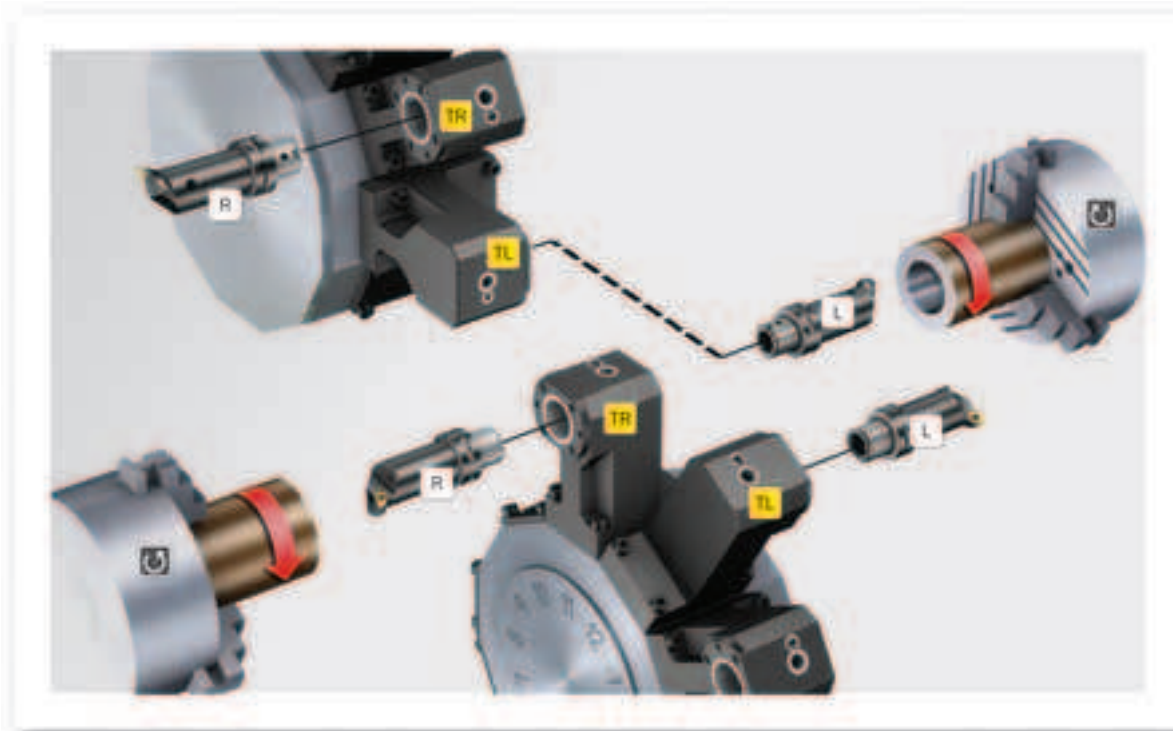

## Aufspannung außen



- R Schneidkopf, Rechtsausführung
- L Schneidkopf, Linksausführung
- TR Spanneinheit, Rechtsausführung
- TL Spanneinheit, Linksausführung
- ↻ Spindelrotation im Uhrzeigersinn
- ↺ Spindelrotation gegen den Uhrzeigersinn

## Bestellnummernschlüssel für maschinenangepasste Spanneinheiten

<b>C5</b>	-	<b>D</b>	<b>N</b>	<b>I</b>	-	<b>MZ</b>	<b>68</b>	<b>A</b>	-	<b>DT</b>	<b>I</b>
1		2	3	4		5	6	7		8	9

**1** Coromant Capto® Größe

C4-40mm,  
C5-50mm

**6** Revolver Bohrungsdurchmesser

40, 50, 55, 60, 65, 68, 75, 85, 110

**2** Anwendungsbereich

T-Längsdrehen  
D-Angetrieben

**7** Schnittstellen - Ausführung

A, B, C  
V = VDI Typ

**3** Spanneinheit

L - Linksausführung  
R - Rechtsausführung  
N - Neutral

**8** Konstruktion

= für normale einfache Spanneinheit

DT = für Haupt- und Nebenspindel (zwei Spanneinheiten in einer Aufnahme)

ET = erweitert

DE = erweitert für Haupt- und Nebenspindel (zwei Spanneinheiten in einer Aufnahme)

TT = für Maschinen mit halber Indexierung des Revolvers (zwei Spanneinheiten in einer Aufnahme)

YT = für Maschinen mit "Y" Achse (zwei Spanneinheiten in einer Aufnahme)

DY = für Maschinen mit "Y" Achse (vier Spanneinheiten in einer Aufnahme)

SS = für Nebenspindel

SP – reduzierte Gesamtlänge

XT = zwei Spanneinheiten in einer Aufnahme ( Werkzeugwechsel mit X-Achse)

**4** Bearbeitungsart

E – Außenbearbeitung (Außendurchmesser)  
I - Innenbearbeitung (Planen/Innendurchmesser)

**5** Maschine

MZ – Mazak  
MS - Mori Seiki  
NA - Nakamura  
OK - Okuma  
DO - "Bolt on" Schnittstelle (Doosan)

**9** Kühlschmierstoffzufuhr (nur angetriebene Werkzeuge)

I – Innere und äußere Zufuhr (80bar)

E – Nur äußere Zufuhr

# Maschinen angepasste Spanneinheiten

CBI

Längsdrehen

## Außenbearbeitung

Für Bearbeitungen mit halber Indexierung des Revolvers  
Cx-TR/LE-xxxx-TT

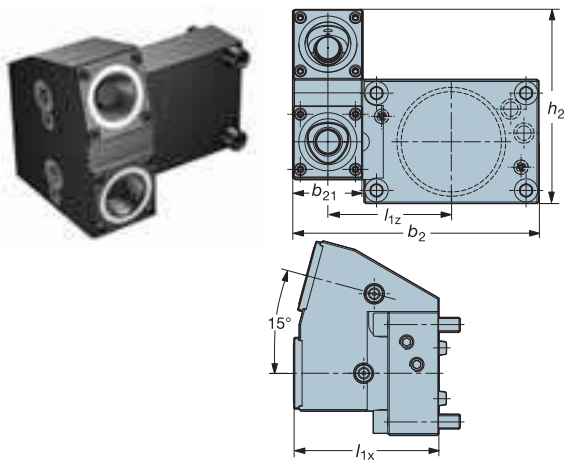

Für Haupt- und Nebenspindel  
Cx-TR/LE-xxxx-DT

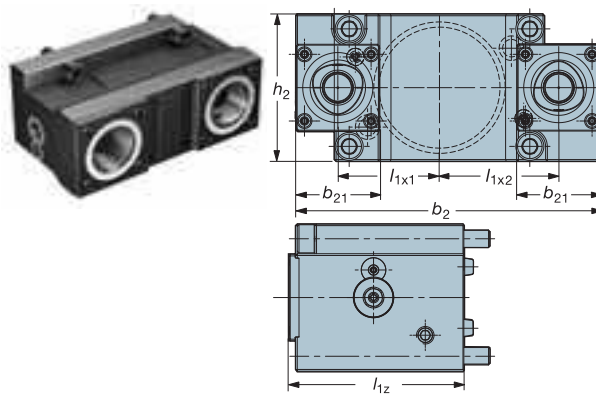

Normale einfache Spannaufnahme  
Cx-TR/LE-xxxx

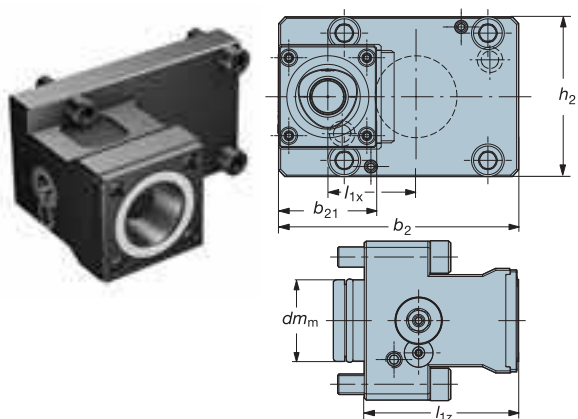

Für Bearbeitung mit "Y" Achse  
Cx-TR/LE-xxxx-YT

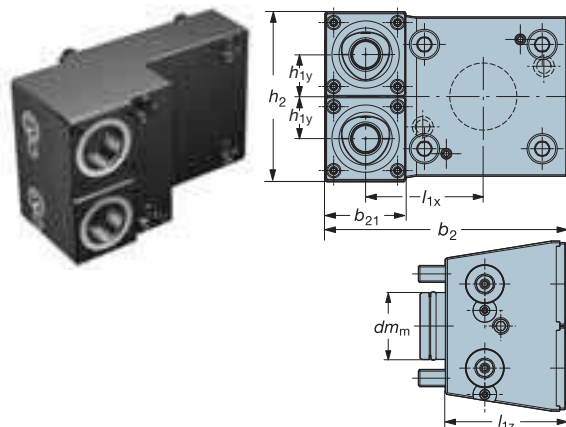

Rechtsausführung dargestellt

# Maschinen angepasste Spanneinheiten

CBI

## Längsdrehen

Innenbearbeitung

Normale einfache Spanneinheit, Rechtsausführung  
Cx-TR/LI-xxxxx

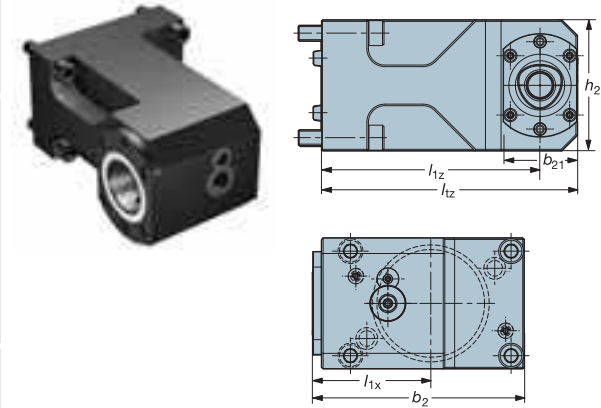

Für Nebenspindel  
Cx-TR/LI-xxxxx-SS

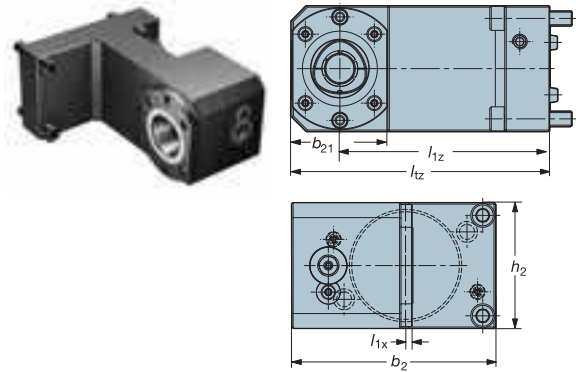

Werkzeugwechsel mit "X" Achse  
Cx-TR/LI-xxxxx-XT

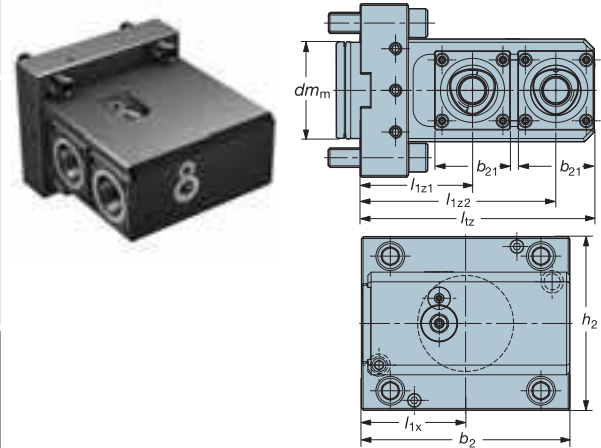

Für Bearbeitung mit "Y" Achse  
Cx-TR/LI-xxxxx-YT

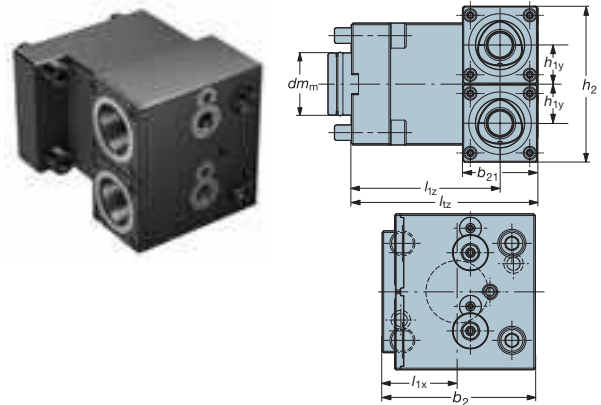

Für Haupt- und Nebenspindel  
Cx-TR/LI-xxxxx-DT

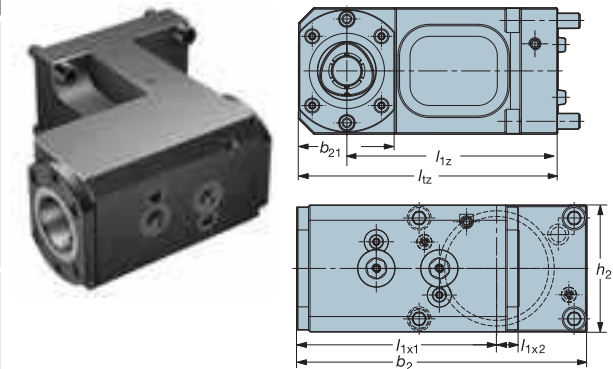

Für Bearbeitungen mit halber Indexierung des Revolvers  
Cx-TR/LI-xxxxx-TT

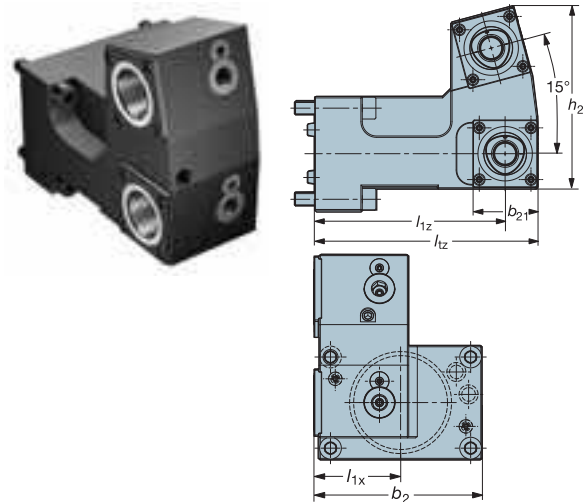



## Angetriebene Werkzeughalter

CBI

### Außenbearbeitung

Mit innerer und äußerer Zufuhr

Cx-DNE-xxxxx-I

Nur mit äußerer Zufuhr

Cx-DNE-xxxxx-E

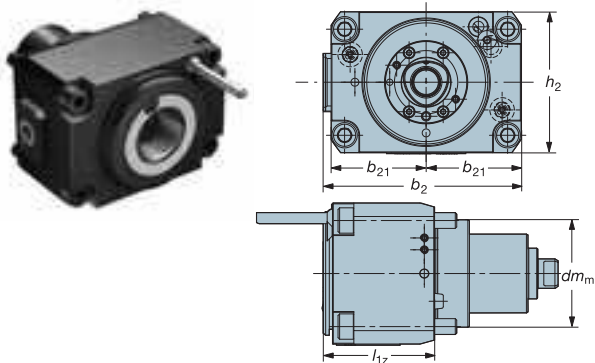

### Innenbearbeitung

Mit innerer und äußerer Zufuhr

Cx-DNI-xxxxx-I

Nur mit äußerer Zufuhr

Cx-DNI-xxxxx-E

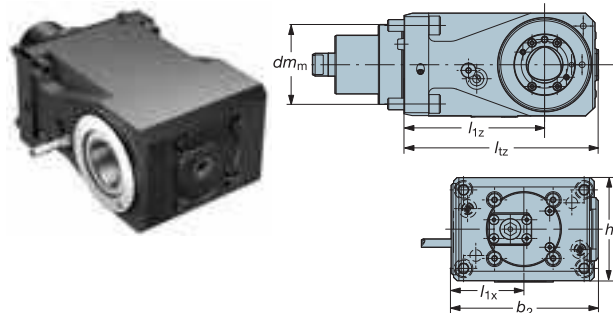

## Adapter für Einsätze zum Abstechen

APB-TNE-xxxxx-25

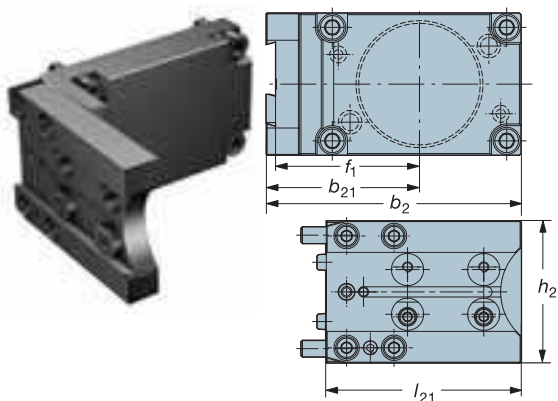

Rechtsausführung dargestellt

## Angetriebene Werkzeughalter

Maschinenadaptiert

MAZAK MZ50V

### Außenbearbeitung

Mit innerer und äußerer Zufuhr

C5-DNE-MZ50V-I

Nur mit äußerer Zufuhr

C5-DNE-MZ50V-E

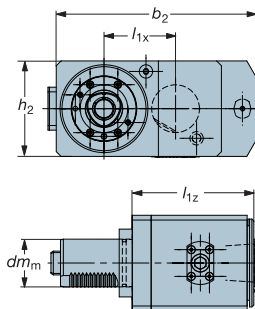

### Innenbearbeitung

Mit innerer und äußerer Zufuhr

C5-DNI-MZ50V-I

Nur mit äußerer Zufuhr

C5-DNI-MZ50V-E

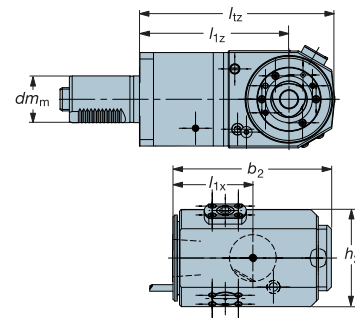

$dm_m$ , Größe, mm	Kupplungsgröße	Bestellnummer	Abmessungen, mm, Zoll					
			$b_2$	$h_2$	$l_{1x}$	$l_{1z}$	$l_{2z}$	
50	C5	C5-DNE-MZ50V-E	210	100	75	128		13
		C5-DNE-MZ50V-I	8.268	3.937	2.953	5.039		13.5
50	C5	C5-DNI-MZ50V-E	165	104	86	160	209	16.7
		C5-DNI-MZ50V-I	6.496	4.094	3.386	6.299	8.228	17.5
			170	104	86	160	209	17.5
			6.693	4.094	3.386	6.299	8.228	

= Neuer Artikel

Maschinenmodelle für MZ50V:

Quick Turn Nexus (-II), 300, 350, 400, 450M, MY

Hyper Quadrex 450M

Slant Turn Nexus 500, 500M

Mega Turn Nexus 900M



Ersatzteile for Maschinen angepasste Spanneinheiten stehen zum Download zur Verfügung.

[www.sandvik.coromant.com](http://www.sandvik.coromant.com)

Online-Kataloge

Download der Kataloge

